

Uponor Ecoflex Trassenwarnband, rot 40mm x 250m

1018385

- Zur Kenntlichmachung von im Erdreich verlegten Ecoflex Rohren
- Aufdruck mit Symbolen

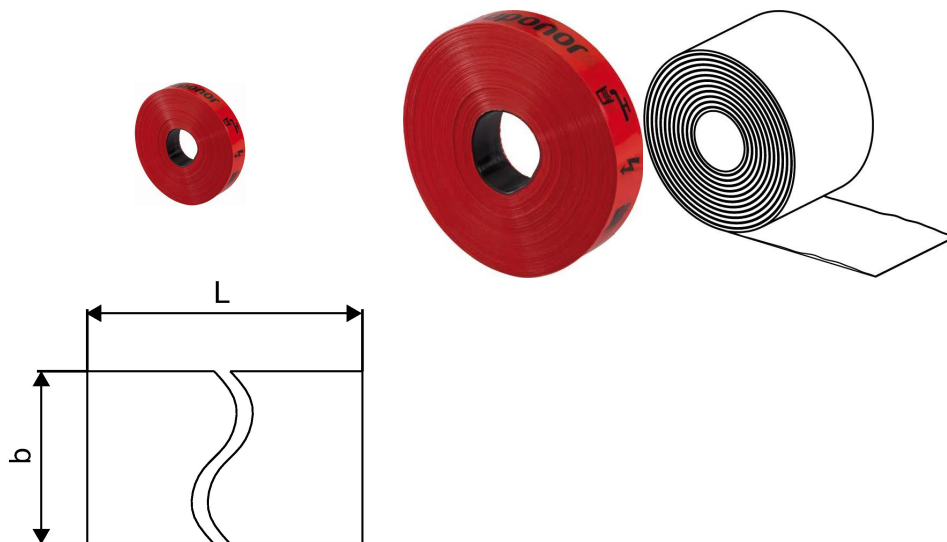

Ausschreibungstexte Uponor Ecoflex Trassenwarnband, rot

Spezifikation

- Alle Systemzubehöerteile sind korrosionsbeständig

Anwendung

- Das gesamte Ecoflex Systemzubehör ist für die Erdverlegung konzipiert

Uponor Ecoflex Trassenwarnband, rot 40mm x 250m

1018385

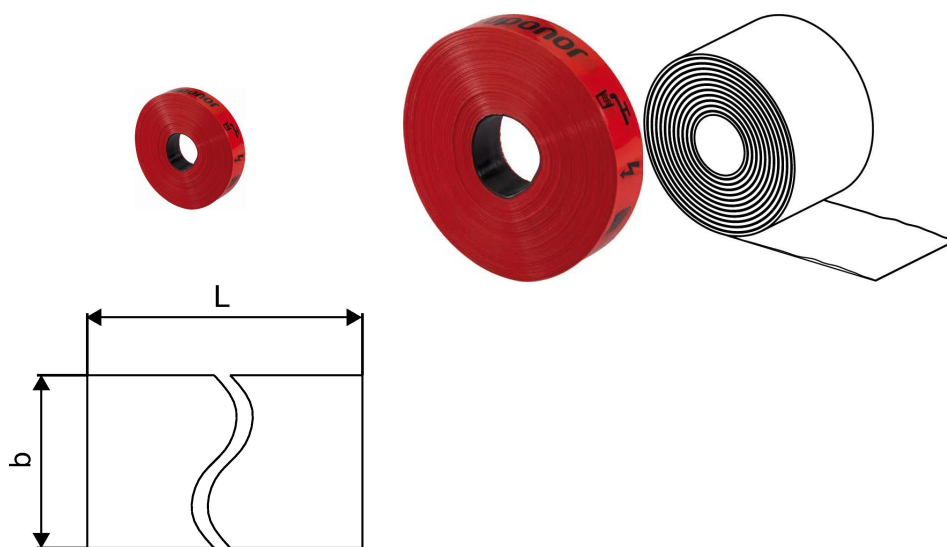

Product code

Item no EAN	4021598112148
Item no GF	35001018385
Item no GTIN	04021598112148
Item no LVI	3010160
Item no RSK	2286000

Dimension

Höhe der Artikeleinheit	220
Länge der Artikeleinheit	40
Gewicht der Artikeleinheit	1,2
Breite der Artikeleinheit	220
Item_UOM	St.

Packaging

Verpackung GTIN PL1	06414900597784
Verpackungshöhe PL1	50
Verpackungslänge PL1	250
Verpackungsmenge PL1	1
Verpackungstyp PL1	Base_Box
Verpackungsvolumen PL1	0,003125
Verpackungsgewicht PL1	250
Verpackungsbreite PL1	250

Measurements

Z-Messung b	40
-------------	----

Technische Dokumente (wie Installationsanleitung etc.)

Dokumente herunterladen 

Uponor Vertriebs GmbH

IZ. NÖ Süd, Straße 7 Objekt
58D
2355, Wiener Neudorf
Österreich

T +43 2236 23003-0
E kundendienst@uponor.com

www.uponor.com/de-at