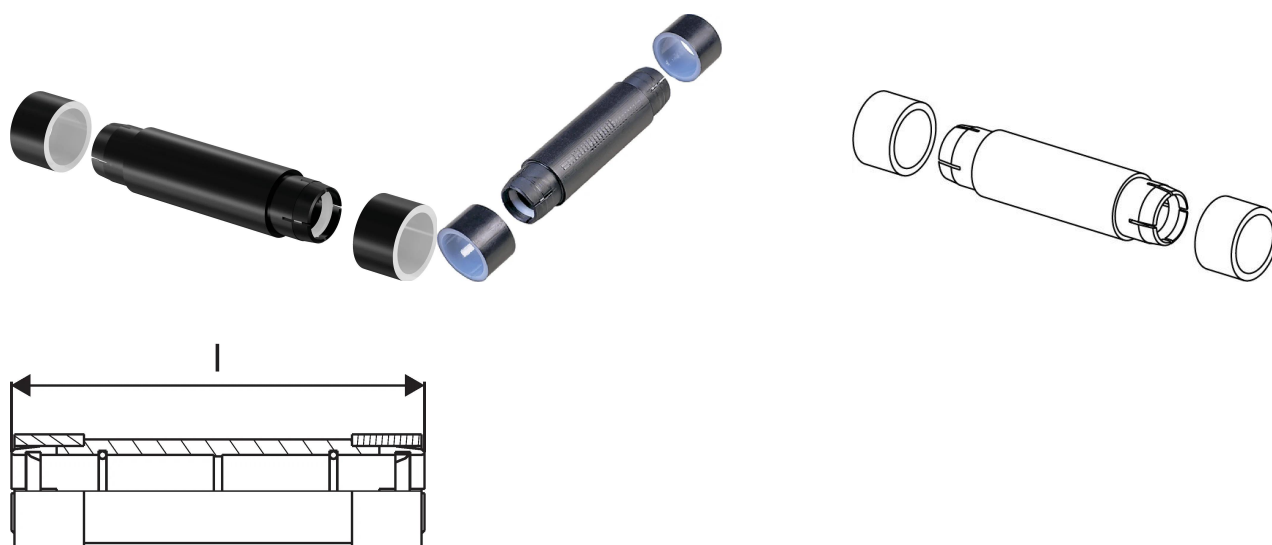

Uponor Meltaway złączka 25x2,3 290mm

1033678

**O produkcie Uponor Meltaway złączka****Specyfikacja**

- System topienia śniegu i lodu na powierzchniach utwardzonych
- wykonanie z rury z polietylenu o wysokiej gęstości (HDPE)
- wyposażenie obejmuje kompaktowe spawane złączki zorientowane w dwóch kierunkach i rozstawione pod kątem 120°

Podanie

- Ogrzewanie powierzchni na zewnątrz
- topienie śniegu i lodu

Uponor Meltaway złączka 25x2,3 290mm

1033678

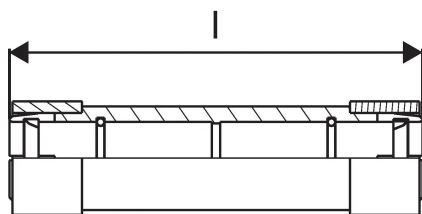
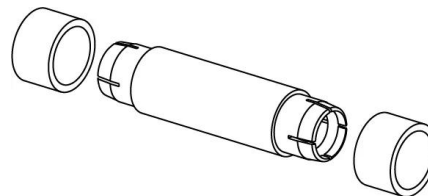
**Product code**

Item no EAN	7321500038311
Item no GF	35001033678
Item no GTIN	07321500038311
Item no NOBB	41948533
Item no NRF	8601826

Wymiary

Wysokość jednostki przedmiotu	305
Długość jednostki przedmiotu	40
Masa jednostkowa przedmiotu	0,176
Szerokość jednostki elementu	40
Item_UOM	szt.

Measurements

DŁUGOŚĆ_L	290
Grubość ściany_s	2,3

Packaging

Opakowanie GTIN PL1	06414905440184
Wysokość opakowania PL1	305
Długość opakowania PL1	40
Ilość w opakowaniu PL1	1
Rodzaj opakowania PL1	Base_Box
Opakowanie Objętość PL1	0,000488
Waga opakowania PL1	0,276

Dokumenty techniczne

Do pobrania 

Uponor Sp. z o.o.

Kolejowa 5/7
01-217, Warszawa
Polska

T +48 22 731 01 00

E
obslugaklienta.bld@uponor.com

www.uponor.com/pl-pl